

LASER[®]



Avertissement

- Portez toujours gants, lunettes de protection à coquilles latérales et brodequins de sécurité.
- Serrez toujours les pièces au couple de serrage recommandé par le constructeur.
- La Sté Tool Connection Ltd ne peut accepter aucune responsabilité pour des dommages au moteur ou au personnel en raison de l'utilisation de cet outil, peu importe comment.



Guarantee

If this product fails through faulty materials or workmanship, contact our service department direct on: **+44 (0) 1926 818186**. Normal wear and tear are excluded as are consumable items and abuse.



Distributed by The Tool Connection Ltd

Kineton Road, Southam, Warwickshire CV47 0DR
 T +44 (0) 1926 815000 F +44 (0) 1926 815888
 info@toolconnection.co.uk www.toolconnection.co.uk

Fraise de nettoyage pour puits de bougie de préchauffage - M8 | M9



Fraise de nettoyage pour puits de bougie de préchauffage - M8 | M9

Quand les bougies de préchauffage (bougie de préchauffage diesel) ont besoin d'être remplacées, il est préférable de nettoyer le puits de bougie de préchauffage à l'intérieur de la culasse, en particulier autour de la zone de la borne de connexion de la bougie de préchauffage.

Ce kit a été conçu pour offrir une solution de nettoyage ajustable aux puits de bougie de préchauffage M8 & M9, pour être utilisé quand les bougies de préchauffage d'origine ont été enlevées avec succès.

Il n'est pas adapté pour percer ou extraire les bougies de préchauffage cassées.

Instructions

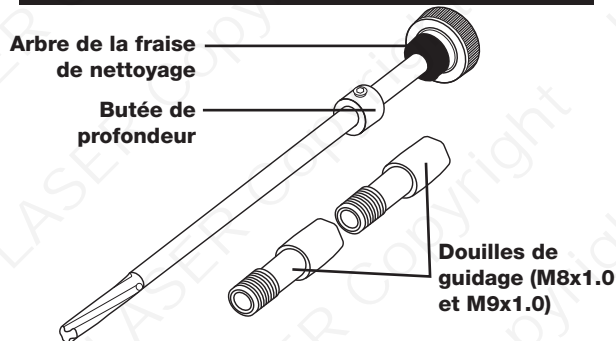

1. Identifiez la douille de guidage filetée appropriée en comparant les filetages avec celui de la nouvelle bougie de préchauffage
2. Faites glisser la butée de profondeur sur l'arbre de la fraise de nettoyage suivie de la douille de guidage filetée appropriée
3. En comparant la longueur de la nouvelle bougie de préchauffage à celle de l'outil assemblé, réglez la longueur de la fraise de nettoyage de façon à ce que le bout de l'arbre de la fraise de nettoyage corresponde à la longueur de la bougie de préchauffage et serrez la vis sans tête dans la butée de profondeur. Fig. 1

Instructions

Fig. 1

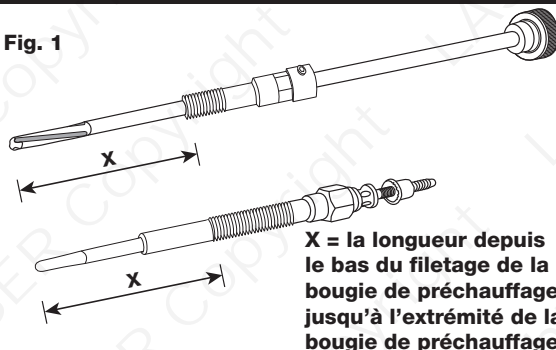

4. Assurez-vous que les filetages du puits de bougie de préchauffage sont propres et exempts de débris, avant d'installer la douille de guidage filetée dans le puits.
5. Faites glisser la douille de guidage filetée et vissez-la soigneusement dans le puits de bougie de préchauffage.
6. Remplissez les cannelures de l'arbre de la fraise de nettoyage de graisse propre et introduisez-le dans la douille de guidage filetée tout en faisant tourner l'arbre en sens horaire.
7. Continuez à faire tourner l'arbre de la fraise de nettoyage jusqu'à ce que la butée touche le haut de la douille de guidage filetée.
8. Continuez à faire tourner l'arbre de la fraise de nettoyage en sens horaire tandis que l'arbre est retiré.

Note:

Tandis que l'utilisation de graisse sur l'arbre de la fraise de nettoyage va aider à empêcher que saleté et calamine ne collent à l'arbre, elle ne peut garantir que de la calamine ne tombe pas dans le cylindre. Pour aider à l'empêcher, il est conseillé de déposer les injecteurs et de monter un adaptateur d'air comprimé approprié pour que de l'air comprimé puisse être injecté en force dans le cylindre, ce qui à son tour va aider à pousser les dépôts de calamine non fixés en dehors du puits de bougie de préchauffage.